



Comisión de Regulación
de Energía y Gas

MERCADO ORGANIZADO MOR

VII Jornada de Comercialización

Julio 2011

- ¿Por qué se necesita el MOR?
- **Características**
 - Esquema general
 - Producto
 - Demanda objetivo
 - Subasta
 - Liquidación
 - Garantías
 - Otros

- **¿Por qué se necesita el MOR?**

- **Características**
 - Esquema general
 - Producto
 - Demanda objetivo
 - Subasta
 - Liquidación
 - Garantías
 - Otros

¿POR QUÉ SE NECESITA EL MOR?

Actividad comercialización

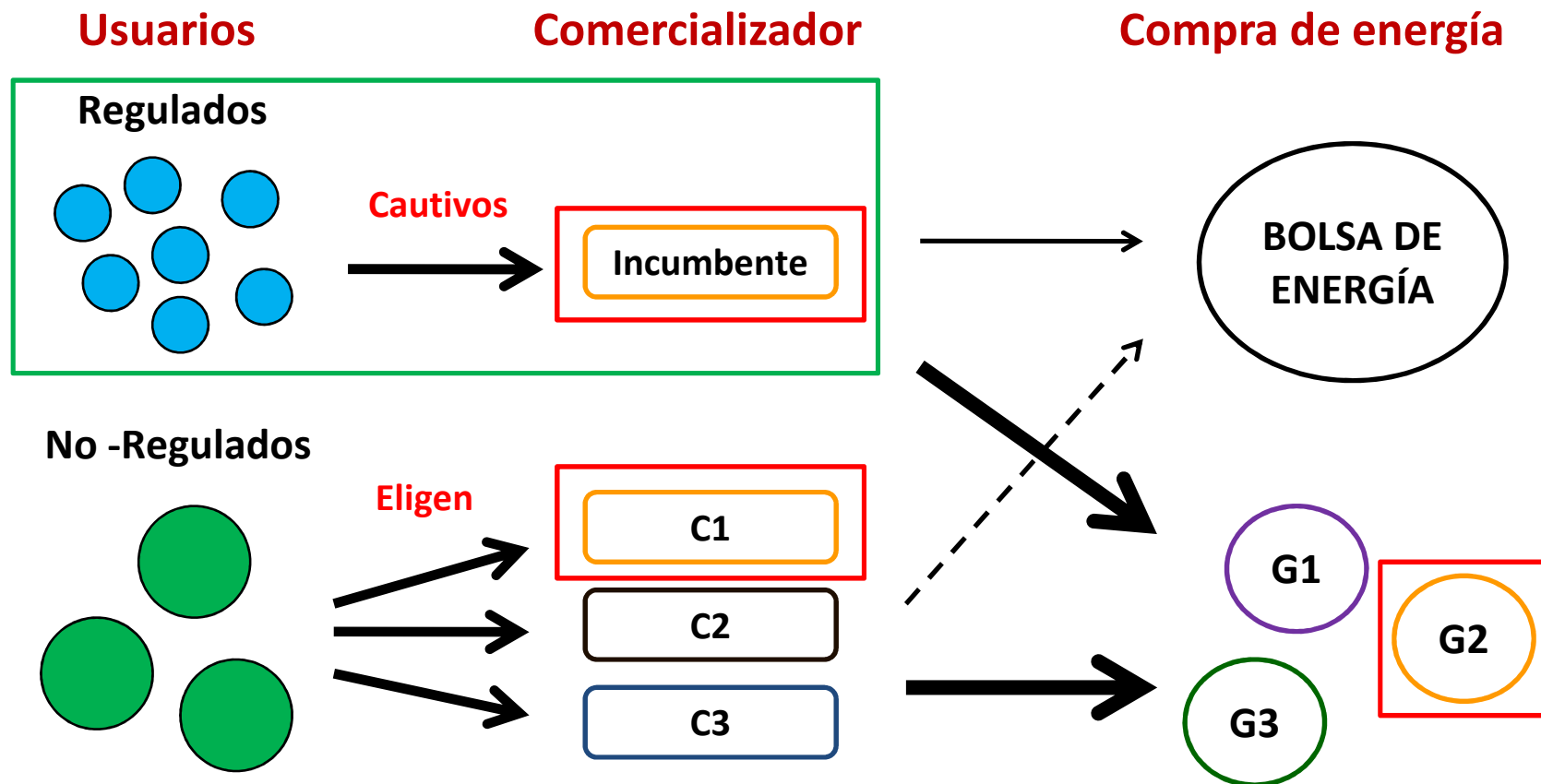

Fallas del mercado

- **Monopolio regional usuarios regulados** – 98% demanda atendida incumbente.
- **Integración vertical** – 50% usuarios regulados atendidos comercializadores-generadores.

¿POR QUÉ SE NECESITA EL MOR?

Resumen

CREG

Comisión de Regulación
de Energía y Gas

MERCADO

INTEGRACIÓN VERTICAL

	REGULADO MONOPOLIO REGIONAL	NO REGULADO COMPETENCIA
CARGO COMERCIALIZACIÓN	FIJADO COMISIÓN	LIBRE
COMPRAS DE ENERGÍA	CONVOCATORIA 60% MAX INTEGRADO BENCHMARKING	LIBRE

INCENTIVO COMPRAS EFICIENTES

Comercialización usuarios regulados



Convocatoria Pública

- Condiciones desiguales de competencia → Un agente actúa como comprador y participante
- Ineficiencia en la formación del precio → Diferencia de precios mercado no regulado
- Discriminación de compradores → Algunos comercializadores no reciben ofertas – Alta exposición a Bolsa
- Segmentación del mercado → Convocatorias simultáneas con varios meses de duración

Benchmarking

- Eliminación → Decreto 387 de 2007

DIFERENCIA DE PRECIOS

Comercialización usuarios regulados

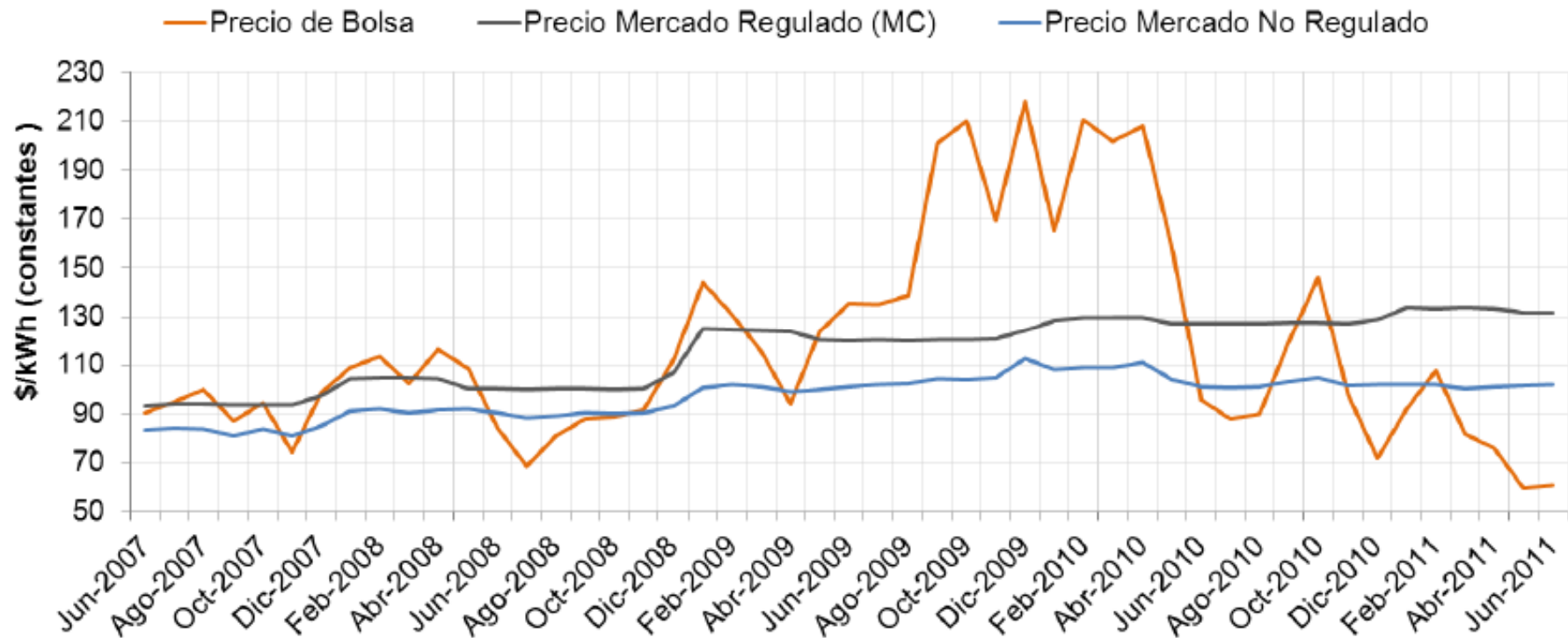

Fuente: XM-Informe del Mercado Mayorista de junio de 2011.

¿POR QUÉ SE NECESITA EL MOR?

Resumen



MERCADO

INTEGRACIÓN VERTICAL

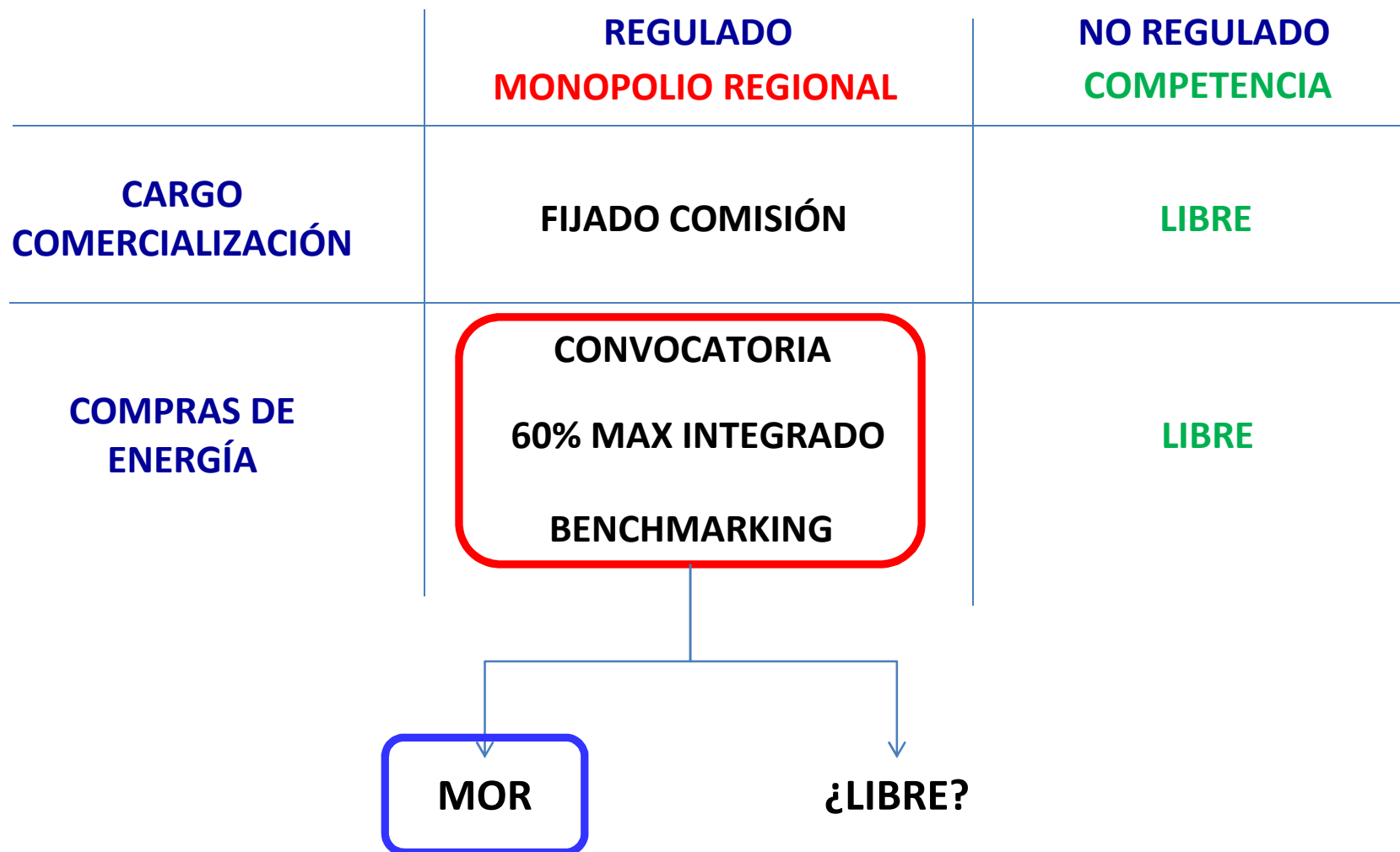

- ¿Por qué se necesita el MOR?
- **Características**
 - Esquema general
 - Productos
 - Demanda objetivo
 - Subasta
 - Liquidación
 - Garantías
 - Mercado secundario

ESQUEMA GENERAL

CREG

Comisión de Regulación
de Energía y Gas

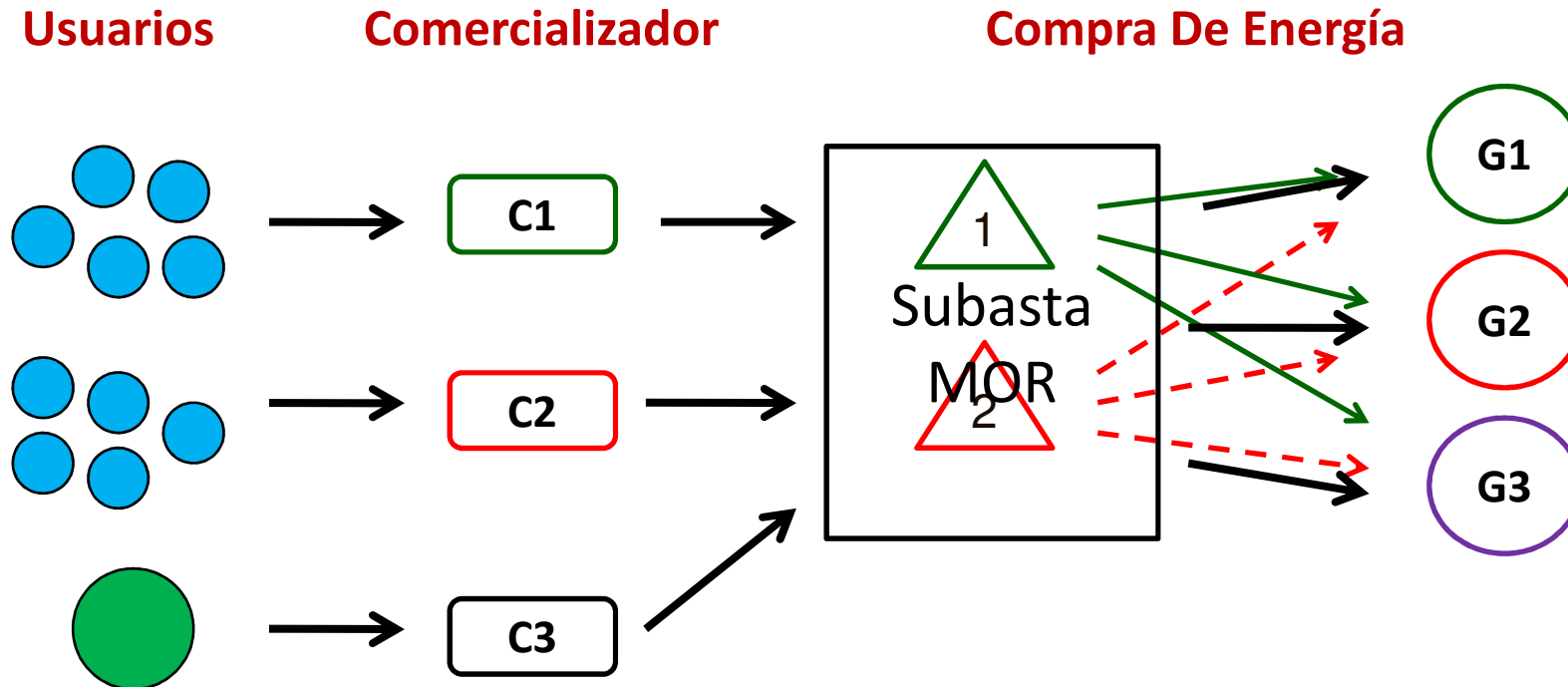

- ✓ Igualdad de condiciones entre los participantes
- ✓ Concurrencia
- ✓ Cobertura para todos los usuarios
- ✓ Eficiencia en la compra de energía

ESQUEMA GENERAL

Cronología

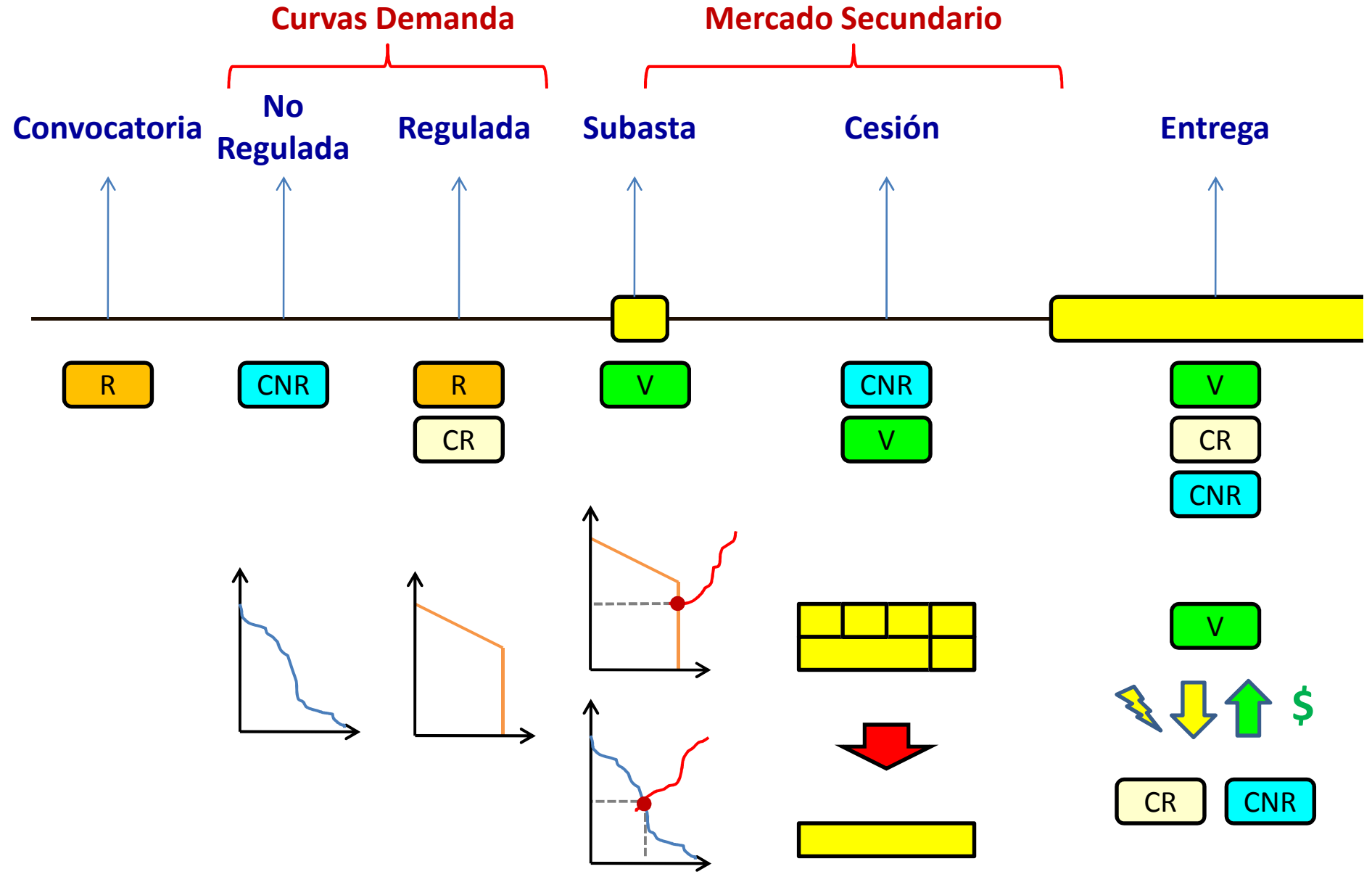

PRODUCTOS

Cantidad

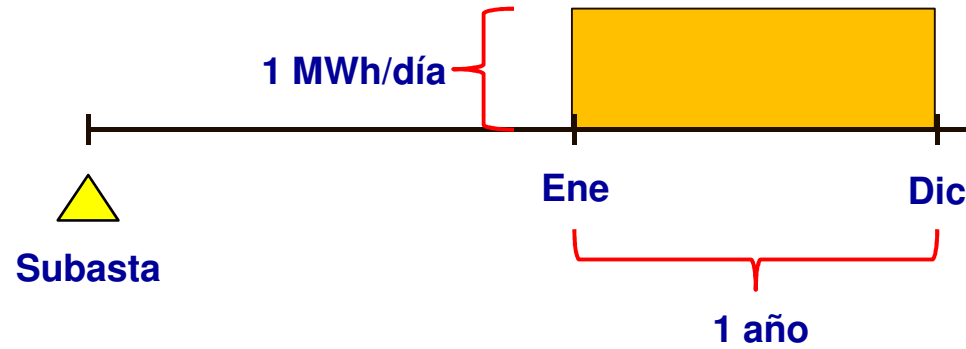

Demanda Regulada

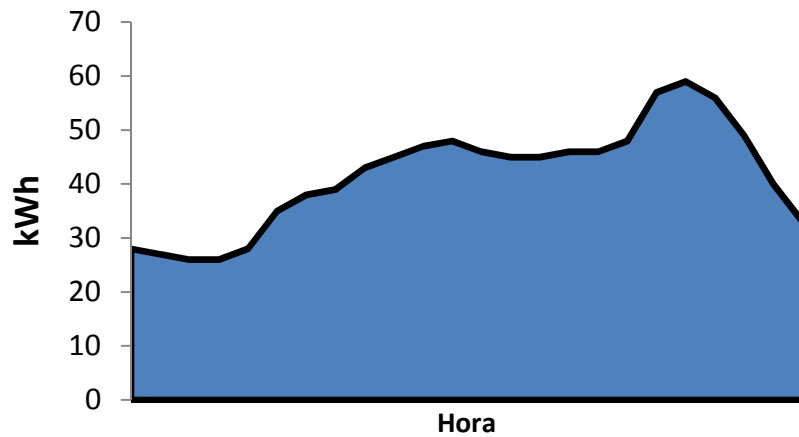

Demanda No Regulada

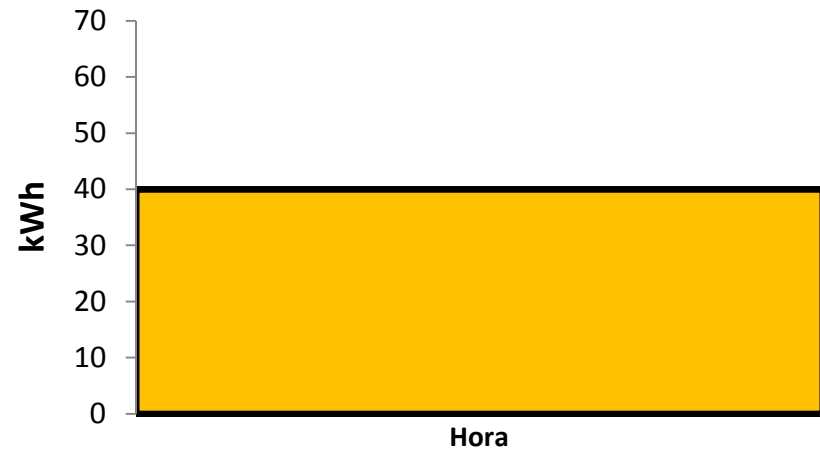

PRODUCTOS

Cubrimiento de la demanda

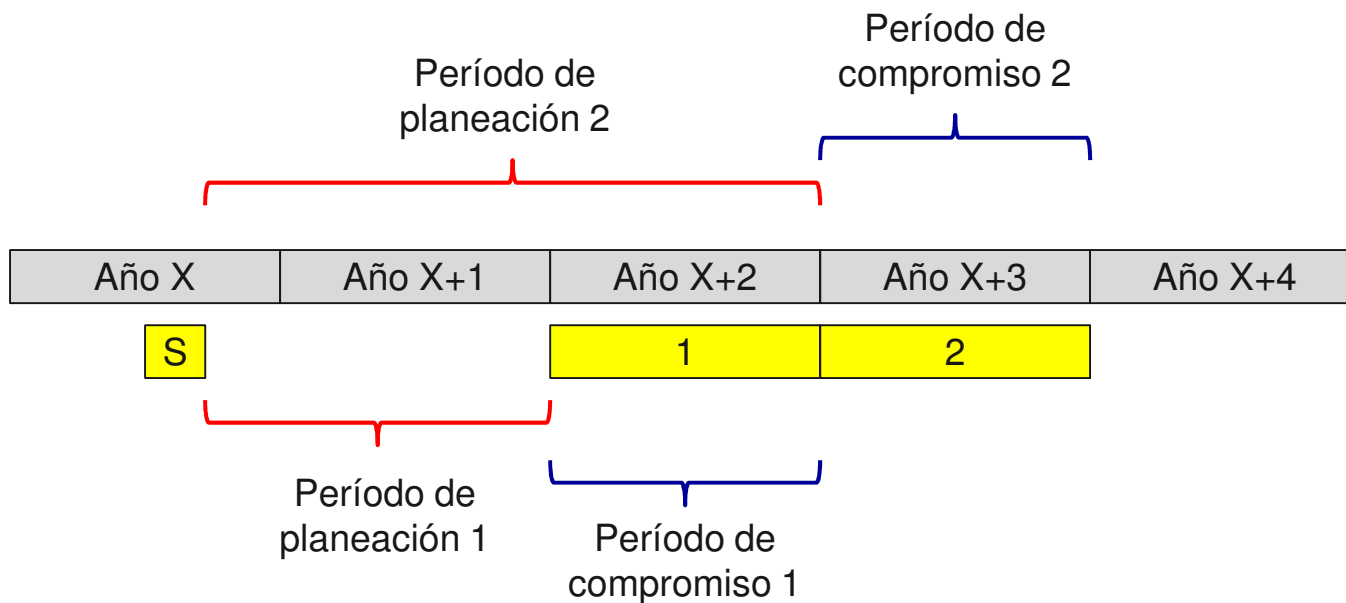

PRODUCTOS

Cubrimiento de la demanda



Año X	Año X+1	Año X+2	Año X+3	Año X+4	
S		1	2		
	S	1	2		
		S	1	2	
			S	1	2

DEMANDA OBJETIVO

Proyección

Procedimiento para la proyección de demanda.

Los agentes
entregarán la
proyección de
demanda y se hará
una verificación.

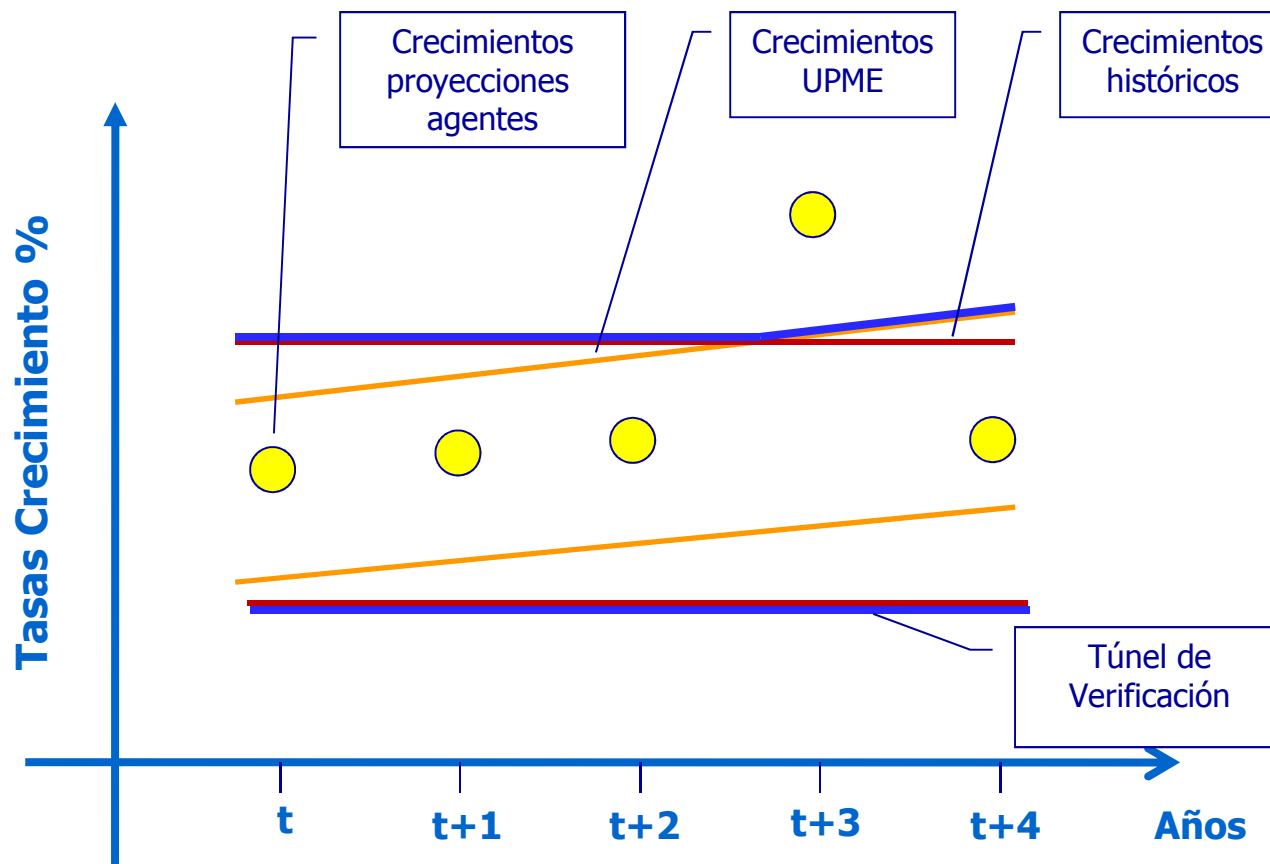

SUBASTA Desarrollo

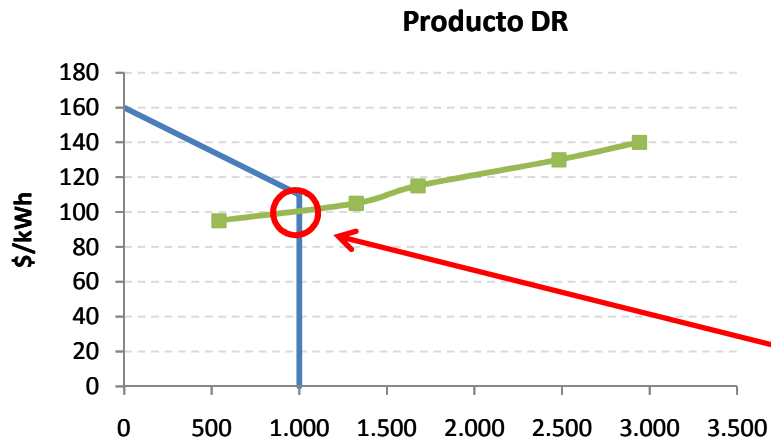

Cierre producto regulado

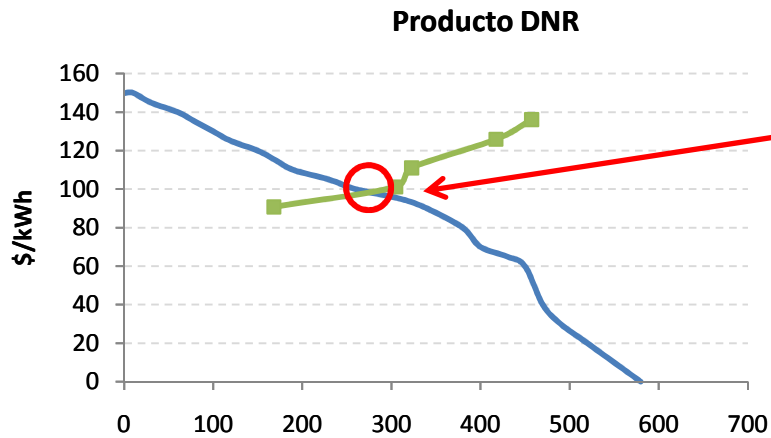

Cierre producto no regulado

- Ronda 1**
- Ronda 2**
- Ronda 3**
- Ronda 4**
- Ronda final

LIQUIDACIÓN

Producto regulado

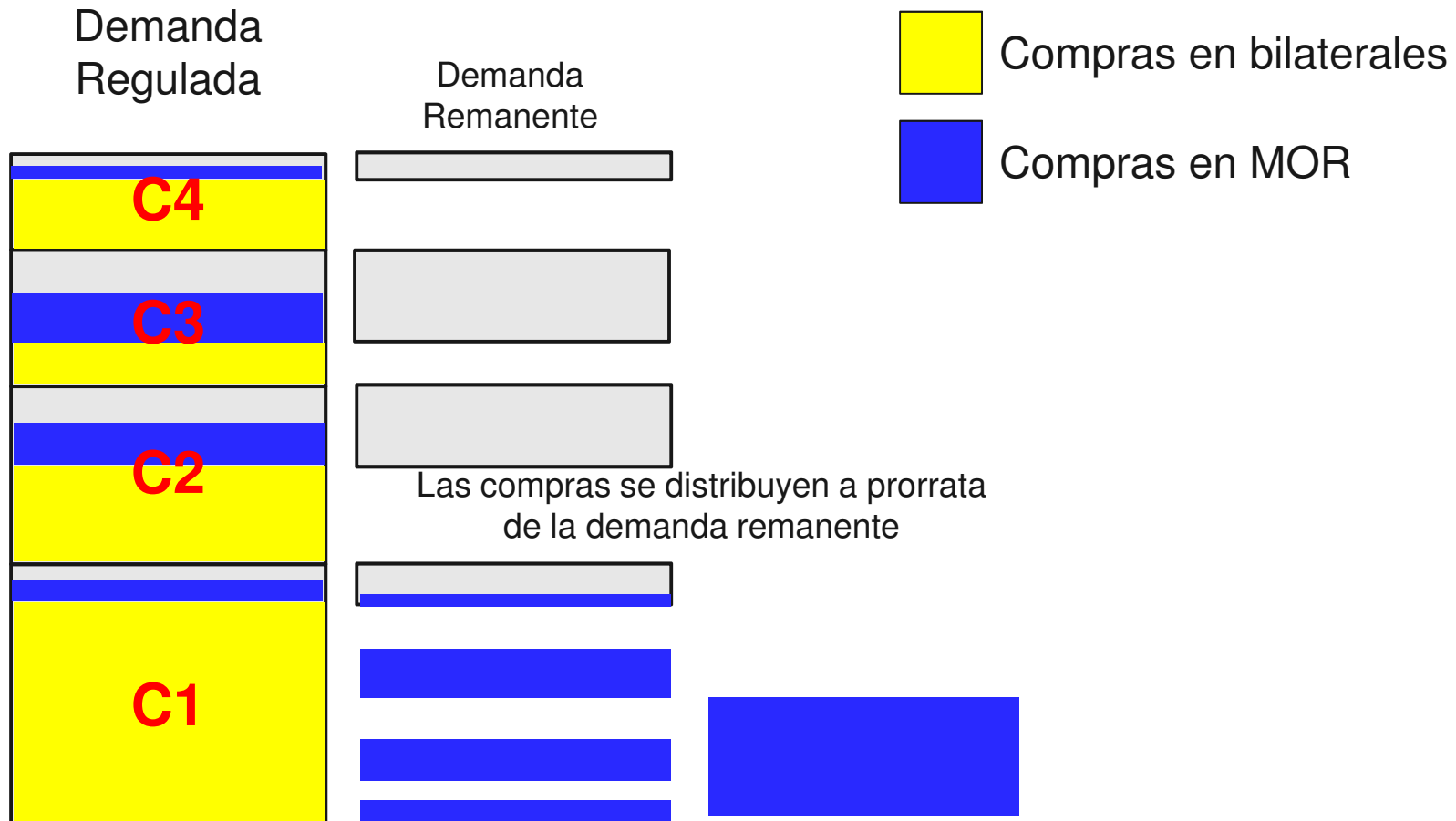

GARANTÍAS

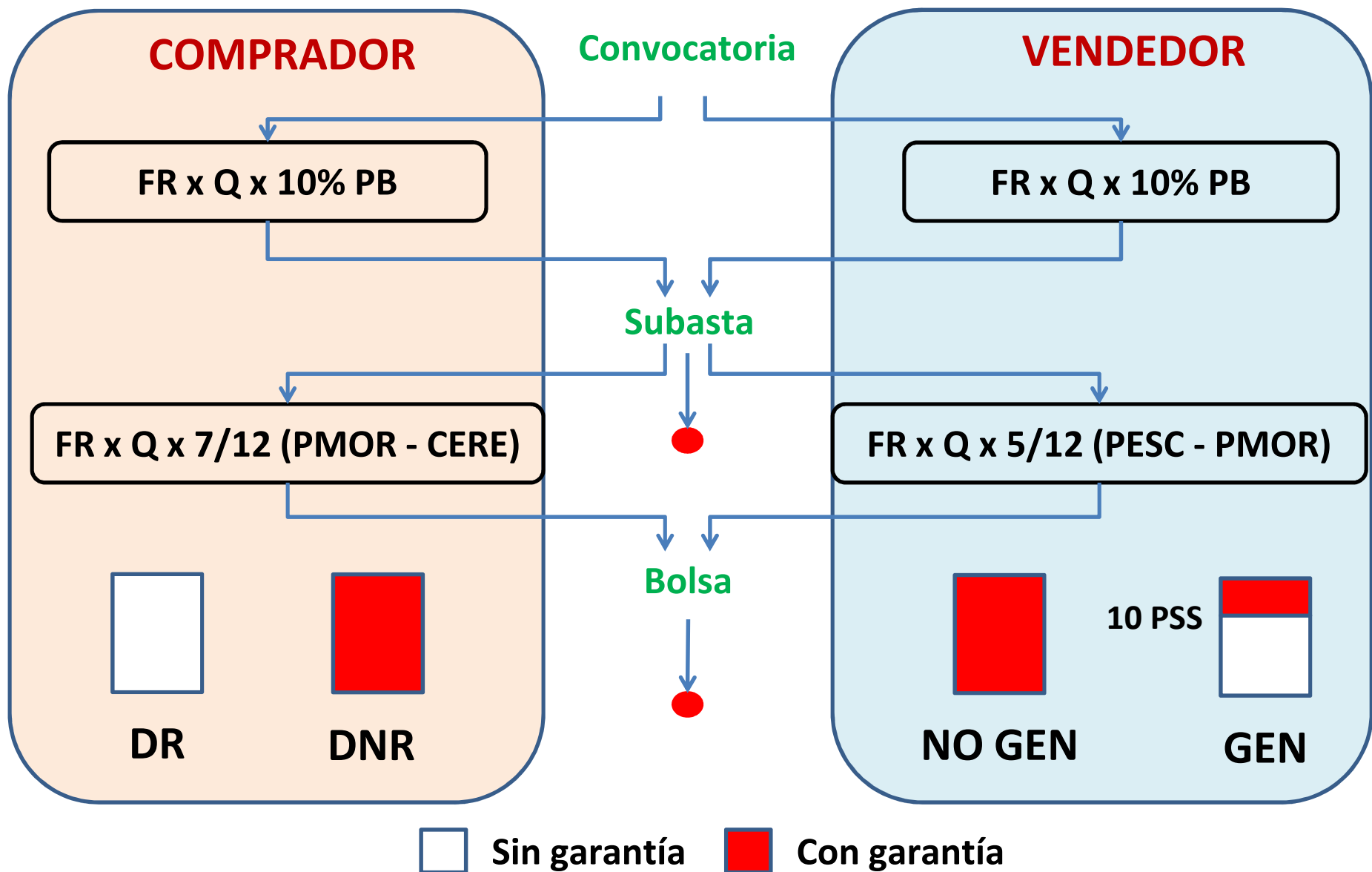

MERCADO SECUNDARIO

AÑO A

1	2	3	4	5	6	7	8	9	10	11	12
---	---	---	---	---	---	---	---	---	----	----	----

Agente A

Yellow	Yellow	Yellow	Yellow	Yellow	Yellow	Yellow	Yellow	Yellow	Yellow	Yellow	Yellow
Yellow	Yellow	Yellow	Yellow	Yellow	Yellow	Yellow	Yellow	Yellow	Yellow	Yellow	Yellow
Green	Green	Green	Green	Green	Green	Green	Green	Green	Green	Green	Green
Orange	Orange	Orange	Orange	Orange	Orange	Orange	Orange	Orange	Orange	Orange	Orange

Obligaciones del
Agente A



Agente B

Yellow			Green					Green	Orange		
Yellow		Green	Orange	Yellow				Yellow	Yellow	Yellow	Yellow
Yellow	Green	Orange	Yellow					Yellow	Yellow	Yellow	Yellow

Cesiones por meses y
números enteros de
productos